



Reliable solutions since 1956

Datablad

Produkt: Kanalmonteret stikspjæld

Typenummer: AQ.017.002

Kanalmonteret stikspjæld AQ.017.002

Kanalmonteret stikspjæld AQ.017.002 bruges til afspærringsopgaver mellem bygværker og/eller kanaler. Aquagains kanalmonteret stikspjæld AQ.017.002 fås med en rammeprofil i enten rustfri EN 1.4301 eller syrefast EN 1.4404, PEHD-styreprofiler til spjældpladen og EPDM-pakning i sider og bund for tætning. Over gulvniveau er produktet afspærret med plader på begge sider, for afskærmning af evt. medie og lugtgener. Produktet er driftsklar til indstøbning. Aquagain tilbyder kanalmonteret stikspjæld AQ.017.002 med vinkelgear med udveksling 1:1 eller 1:2., AUMA-Gear eller håndhjul. Uanset type, er produktet forberedt for montering af gear, AUMA og håndhjul. Kanalmonteret stikspjæld AQ.017.002 fås med og uden stop. Spindlen er M25 ikke-stigende trapezspindel. Stigningen på spindlen er 5mm / omgang.

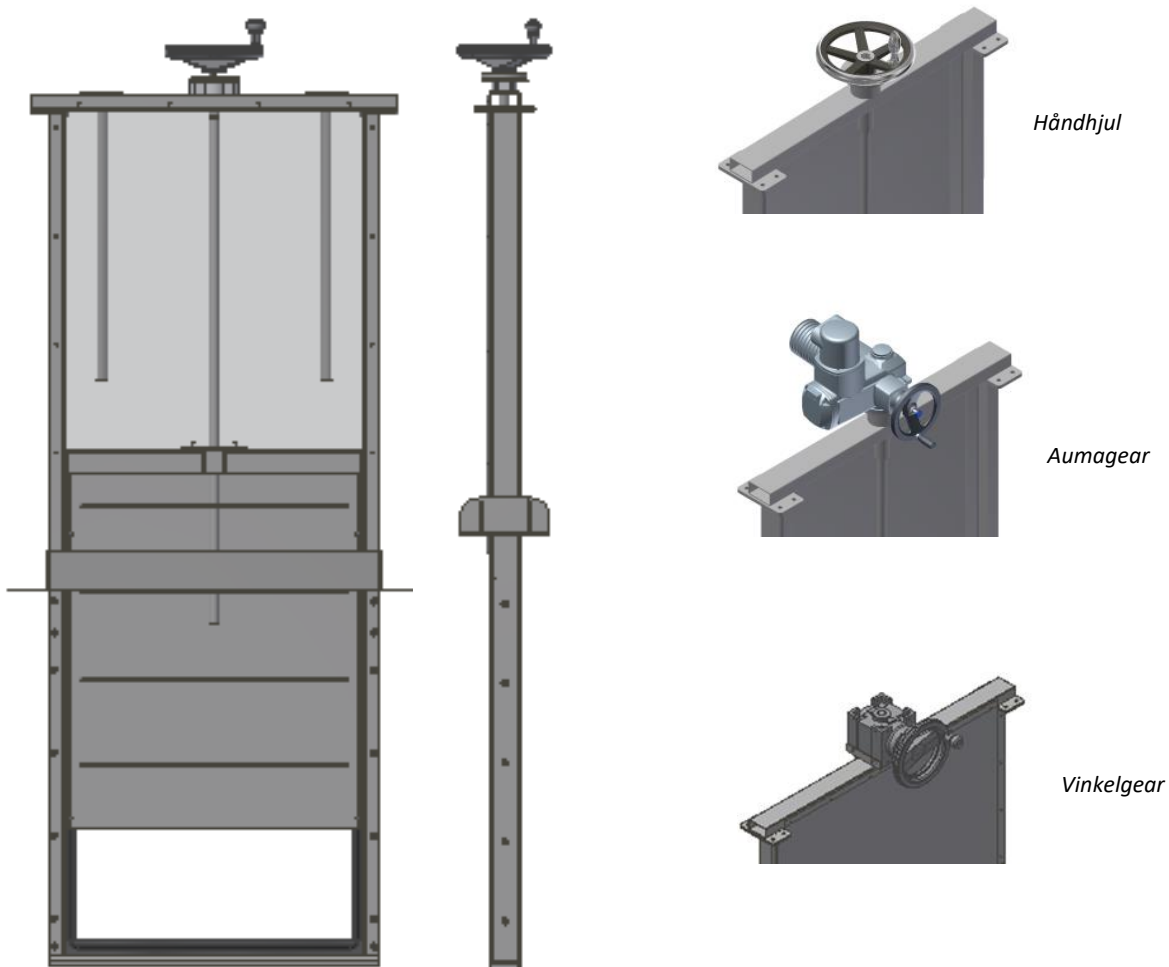

Teknisk Data

Kanalmonteret stikspjæld AQ.017.002 er konstrueret iht.: Maskindirektivet 2006/42/EF, Lavspændingsdirektivet 2014/35/EU- kun relevant ved tilvalg af motor/gear, EMC-direktivet 2014/30/EU- kun relevant ved tilvalg af motor/gear, DS/EN ISO 12100:2011 Maskinsikkerhed - Generelle principper for konstruktion - Risikovurdering og risikonedsættelse, DS/EN 60204-1:2006 Maskinsikkerhed - Elektrisk udstyr på maskiner - Del 1: Generelle krav, DS/EN 12255-1 pkt. 4.3.1 general construction principles, DS/EN 12226-1 industrial valves – Testing of valves Part 1 pressure tests, test procedures and acceptance criteria- mandatory requirements

Trykforhold: 6 mVs

Vinkelgear: RAN 24SB udveksling: $i = 1$

Vandtæt fra begge sider.



Materialer

Ramme: Rustfri EN 1.4301, syrefast stål EN 1.4404

Spjældplade: Rustfri EN 1.4301, syrefast stål EN 1.4404

Spindel: Rustfri EN 1.4301, syrefast stål EN 1.4404

Bøsning: Bronze 25 QOB A R (zinkfri)

Skinner i spjældramme: PEHD-plast

O-ring: EPDM-gummi

Alle materialer er syrebestandige og holdbare i aggressive medier.

Bortskaffelse

Ved bortskaffelse af produktet, skal det demonteres. Derefter skal det skilles ad og skrues fra hinanden. Dette produkt består af 4 slags materialer: Rustfri stål, PEHD-plast, EPDM-gummi og bronze. Produktets materialer bortskaffes hensigtsmæssigt via sortering og genbrug.

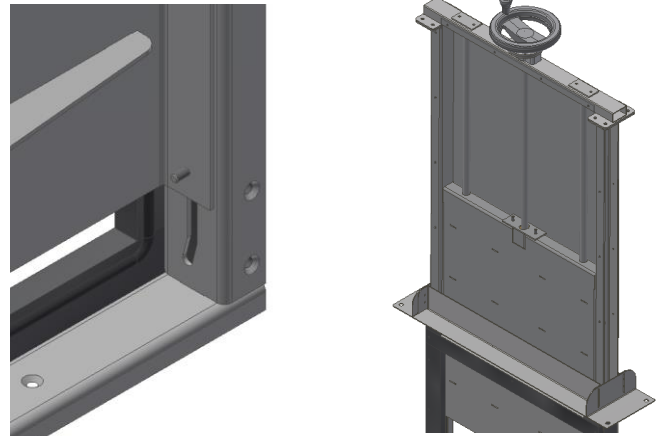

Dimensioner

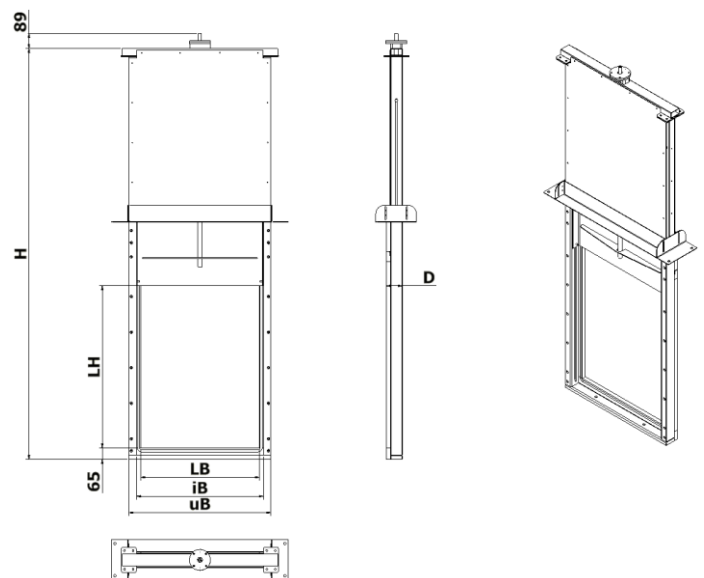

Lysningsmål (mm)	LH	H	LB	iB	UB	D	Spindel Ø	m Vs
400x400	400	1025	400	450	450	95	25	6
500x500	500	1225	500	550	640	95	25	6
600x600	600	1425	600	650	740	95	25	6
700x700	700	1625	700	750	840	95	25	6
800x800	800	1825	800	850	940	95	25	6
1000x1000	1000	2225	1000	1050	1140	95	25	6
1200x1200	1200	2625	1200	1250	1340	95	25	6
1400x1400	1400	3025	1400	1450	1540	95	25	6

*Andre dimensioner efter opgave.