



Reliable solutions since 1956

Datablad

Produkt: Stikspjæld til ristekanal

Typenummer: AQ.017.001

Stikspjæld til ristekanal AQ.017.001

Stikspjæld til ristekanal AQ.017.001 bruges til afspærring af ristebygværk før og efter riste. Produktet fås med en rammeprofil i enten rustfri EN 1.4301 eller syrefast EN 1.4404 og PEHD-styreprofiler til spjældpladen. Over gulvniveau er stikspjældet afspærret med plader på begge sider for afskærmning af evt. medie og lugtgener. Produktet er driftsklar til indstøbning. Aquagain tilbyder stikspjæld til ristekanal AQ.017.001 med vinkelgear med udveksling 1:1 eller 1:2, AUMAgear eller håndhjul; Uanset type, er produktet forberedt for montering heraf. Spindlen er M25 ikke-stigende trapezspindel. Stigningen på spindlen er 5mm/omgang.

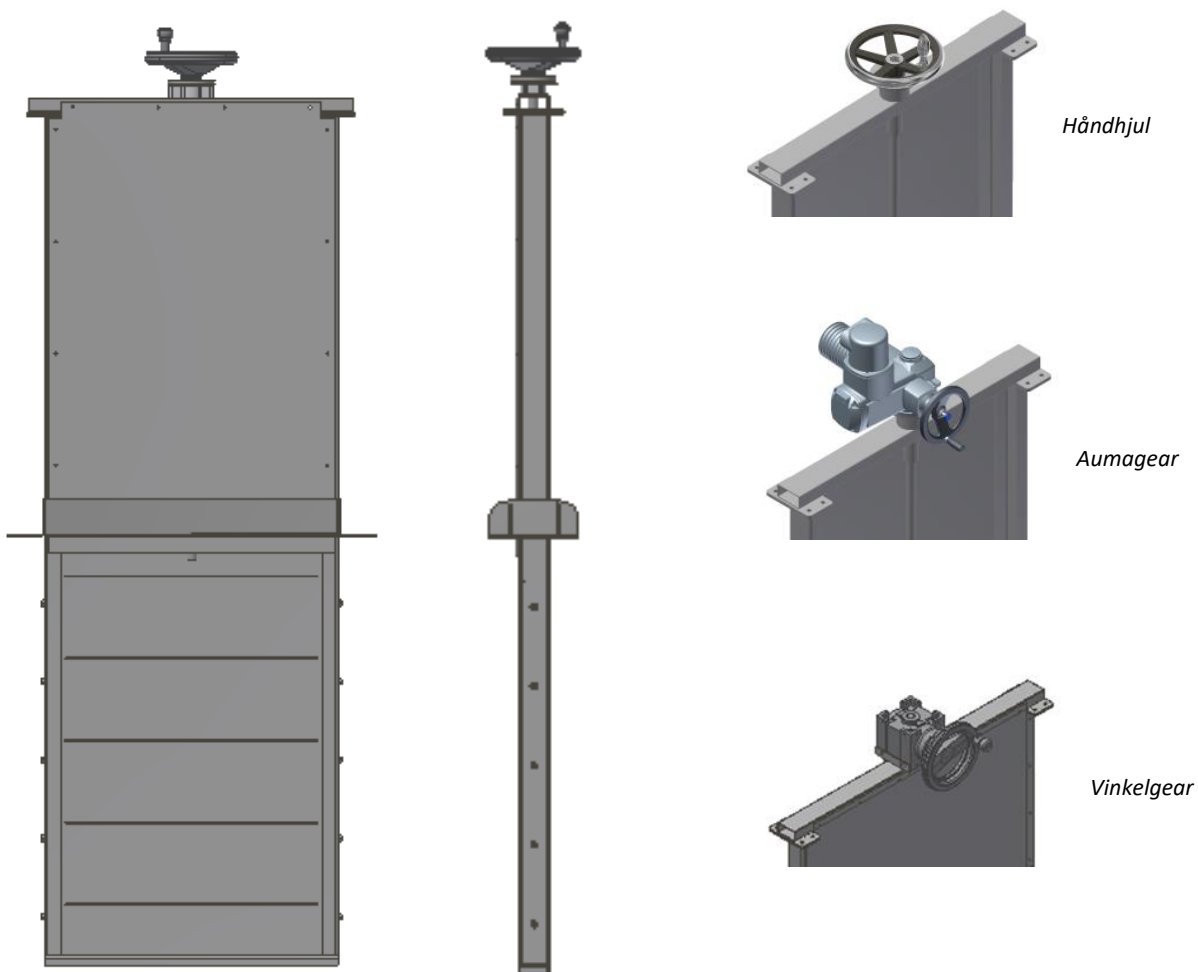

Teknisk Data

Stikspjæld til ristekanal AQ.017.001 er konstrueret iht.: Maskindirektivet 2006/42/EF og opfylder obligatoriske krav ift. Lavspændingsdirektivet 2014/35/EU - *kun relevant ved tilvalg af motor/gear*, EMC-direktivet 2014/30/EU - *kun relevant ved tilvalg af motor/gear*, DS/EN ISO 12100:2011 Maskinsikkerhed - Generelle principper for konstruktion - Risikovurdering og risikonedsettelse, DS/EN 60204-1:2006 Maskinsikkerhed - Elektrisk udstyr på maskiner - Del 1: Generelle krav, DS/EN 12255-1 pkt. 4.3.1 general construction principles, DS/EN 12226-1 industrial valves - Testing of valves Part 1 pressure tests, test procedures and acceptance criteria- mandatory requirements

Trykforhold: 6 mVs

Vandtæt fra begge sider.

Materialer

Ramme: Rustfri stål EN 1.4301 eller syrefast stål EN 1.4404

Spjældplade: Rustfri stål EN 1.4301, syrefast stål EN 1.4404

Spindel: Rustfri stål EN 1.4301, syrefast stål EN 1.4404

Bøsning: Bronze 25 QOB A R (zinkfri)

Skinner i spjældramme: PEHD-plast

Alle materialer er syrebestandige og holdbare i aggressive medier.

Bortskaffelse

Ved bortskaffelse af produktet, skal det demonteres.

Derefter skal det skilles ad og skrues fra hinanden.

Dette produkt består af 3 slags materialer: Rustfri stål, PEHD-plast og bronze. Produktets materialer bortskaffes hensigtsmæssigt via sortering og genbrug.

Dimensioner

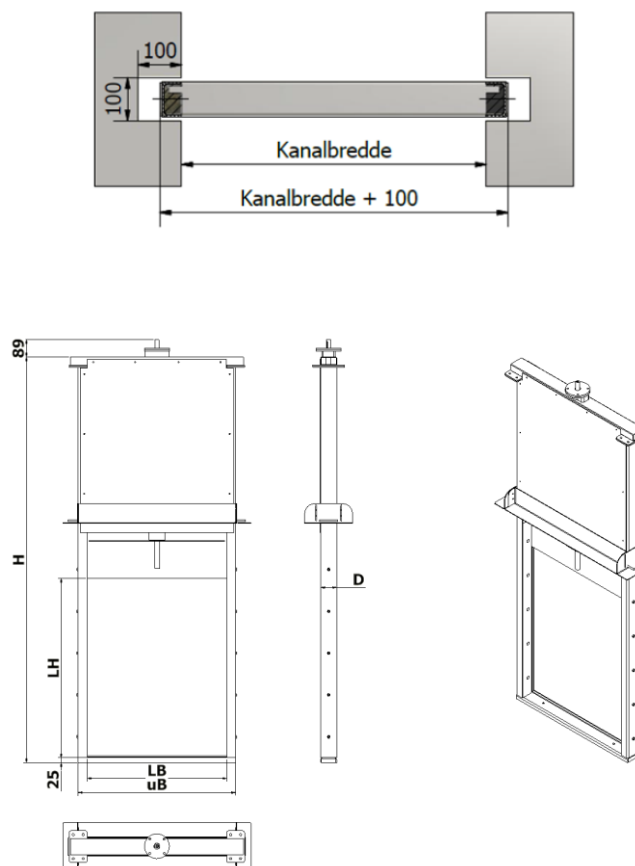

Lysningsmål (mm)	LH	H	LB	UB	D	Spindel Ø	mVs
400x400	400	1035	400	490	80	25	6
500x500	500	1235	500	690	80	25	6
600x600	600	1435	600	790	80	25	6
700x700	700	1635	700	890	80	25	6
800x800	800	1835	800	990	80	25	6
1000x1000	1000	2235	1000	1090	80	25	6
1200x1200	1200	2635	1200	1290	80	25	6
1400x1400	1400	3035	1400	1490	80	25	6

*Andre dimensioner efter opgave.